

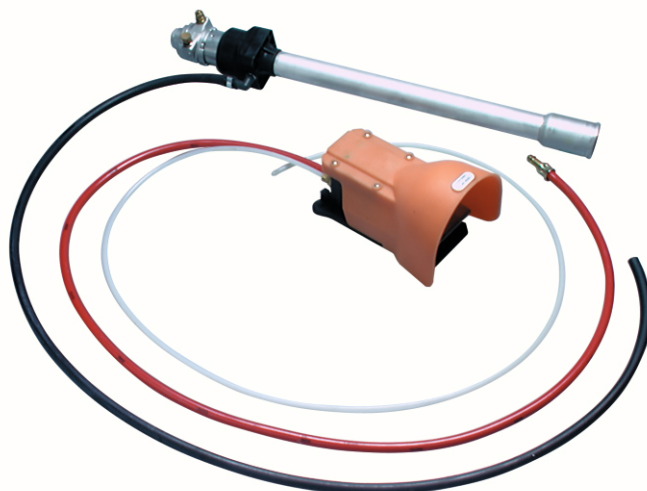

- KRP 400 E # 70 300
- KRP 400/EOS # 70 301
- KRP 400/ELS # 70 306
- KRP 400 D # 70 302
- KRP 400/DOS# 70 303



BETRIEBSANLEITUNG

INHALT	Seite
1. Allgemeine Sicherheitshinweise	2
2. Spezifische Hinweise	3
3. Technische Daten	3
4. Produktbeschreibung	3
5. Montage	3
6. Teileliste	4
7. Inbetriebnahme, Wiederinbetriebnahme und Betrieb	4
8. Wartung / Störungsbeseitigung	4
9. Entsorgung	4
10. Haftung und Gewährleistung	4

1. Allgemeine Sicherheitshinweise



Bitte beachten Sie:

Diese Anleitung enthält alle erforderlichen Informationen. Bitte lesen Sie sie sorgfältig um Schäden und Störungen zu vermeiden. Alle RAPID-Geräte werden vor der Auslieferung auf einwandfreie Beschaffenheit und Funktion geprüft. Durch unsachgemäße Handhabung erlischt der Gewährleistungsanspruch.



Arbeiten mit diesem Gerät dürfen nur von einer Person ausgeführt werden, die über eine ausreichende Fachkenntnis verfügt, um Schäden und Unfälle durch unsachgemäße Handhabung zu vermeiden.



Umgebungseinflüsse wie Feuchtigkeit, Kälte, Sonneneinstrahlung und Verunreinigungen können gefährlichen Einfluss sowohl auf die Funktion des Geräts, als auch auf die Umgebung haben.



Prüfen Sie Geräte und Umgebung vor der Nutzung auf Verunreinigungen, um Verletzungen zu vermeiden. Vermeiden Sie Verunreinigungen von Geräten und Umgebung und beseitigen Sie beim Betrieb entstandene Verunreinigungen umgehend und fachgerecht, um Gefährdungen zu vermeiden.

Tragen Sie immer die in geltenden Unfallverhütungsvorschriften vorgeschriebene Sicherheitskleidung!



Verwenden Sie das Gerät nur gemäß seiner Bestimmung und seiner Eignung! Missbräuchliche Handhabung kann schwere Verletzungen nach sich ziehen!



Beachten Sie, dass drehende Teile, scharfe Kanten, scherende Kanten, heiße Geräteteile oder austretende Dämpfe und Gase schwere Verletzungen verursachen können.



Prüfen Sie das Gerät vor Benutzung auf Beschädigungen und sorgen Sie dafür, dass eine fachkundige Instandsetzung im Schadensfall vor der nächsten Nutzung erfolgt. Die Nutzung von beschädigten Geräten kann schwere Verletzungen verursachen.



Sollten während des Betriebs Anzeichen auf eine Beschädigung oder andere Fehlfunktion des Geräts hindeuten, beenden Sie sofort dessen Betrieb, um Verletzungen vorzubeugen! Nutzen Sie das Gerät erst wieder, wenn dessen sachgerechte Funktion im vollen Umfang gewährleistet ist.



Tragen Sie Sorge, dass für den Fall eines Unfalls alle erforderlichen Hilfsmaßnahmen durchgeführt werden können.



2. Spezifische Hinweise

Beachten Sie beim Umgang mit der Pumpe unbedingt die geltenden Bestimmungen zum Betrieb von elektrischen bzw von Luftdruckgeriebenen Geräten.

Betreiben Sie die Pumpe (nur KRP 400 E, /ELS und /EOS) nicht in nasser Umgebung !

Betreiben Sie die Pumpe nicht in explosionsgefährdeter Umgebung !

Lassen Sie die Pumpe nicht trocken laufen, um Beschädigungen zu vermeiden.

Verwenden Sie keine ungeeigneten Medien.

Beseitigen Sie Verunreinigungen durch ausgetretenes Medium sofort.

Bei der Verwendung von gesundheitsgefährdenden Medien, beachten Sie die Handhabungsvorschriften (Schutzkleidung, Notfallmaßnahmen).

Betreiben Sie die Pumpe nicht, wenn sie beschädigt ist, um Verletzungen durch elektrischen Schlag (E, ELS & EOS) oder umherfliegende Teile (D & DOS) zu vermeiden.

3. Technische Daten

Bezeichnung	KRP 400 E KRP 400/ELS	KRP 400/EOS	KRP 400 D	KRP 400/DOS
Betriebsspannung	230 V 50 Hz			-
Stromstärke	0,2 A			-
Leistung	18W			-
Umdrehungen pro Minute	2750			2750
Schutzklasse	IP 54			-
Fördermenge	3-5 l/min			3-5 l/min
Saugrohrlänge	400 mm			400 mm
Abmessungen (LxBxH)	ca. 560x90x125mm			ca. 530x90x90
Betriebsdruck	-			8bar
Luftverbrauch	-			110 l/min

4. Produktbeschreibung

Diese Pumpe ist eine magnetgekuppelte Ausführung mit Elektromotor oder Druckluftmotor zum Pumpen von Flüssigkeiten

Sie wird mit Versorgungsleitungen von ca 1,8m Länge geliefert.

Die Ausführungen EOS und DOS werden an der Pumpe ein- bzw ausgeschaltet.

Die Ausführungen E und D werden mit einem Fußschalter geliefert.

Die Ausführung ELS wird mit einem Leuchtschalter auf dem Motorgehäuse geschaltet

5. Montage

Um die Pumpe zu montieren, führen Sie sie in die Öffnung des Lagerungsbehältnisses ein und schrauben die Fassverschraubung in das 2" Gewinde ein.

Fixieren Sie die Pumpe über das Pumpenrohr mittels der Klemmschrauben.

Bringen Sie nun Fußschalter und Abgabeschlauch in Position

6. Teileliste

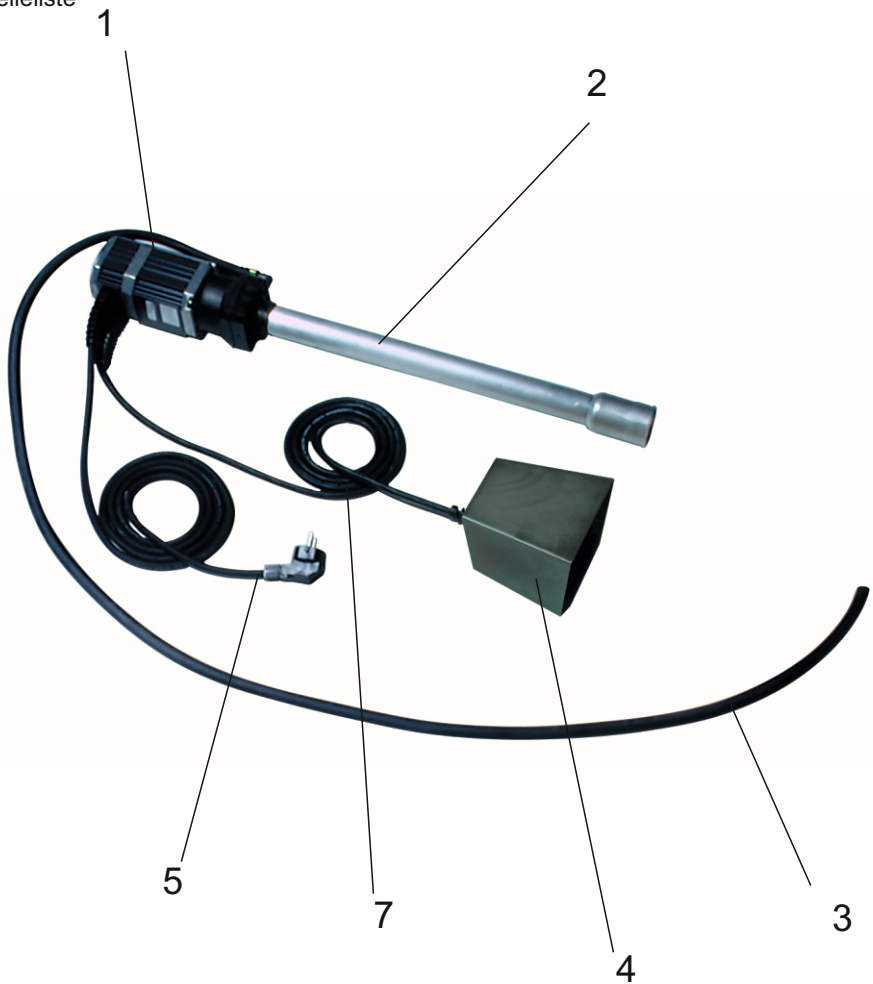

Pos.	Bezeichnung
1	Motor
2	Pumpenrohr
3	Abgabeschlauch
4	Fußschalter
5	Versorgungskabel
6	Fassverschraubung (o.Abb.)
7	Verbindungskabel
8	Leuchtschalter (o.Abb.)

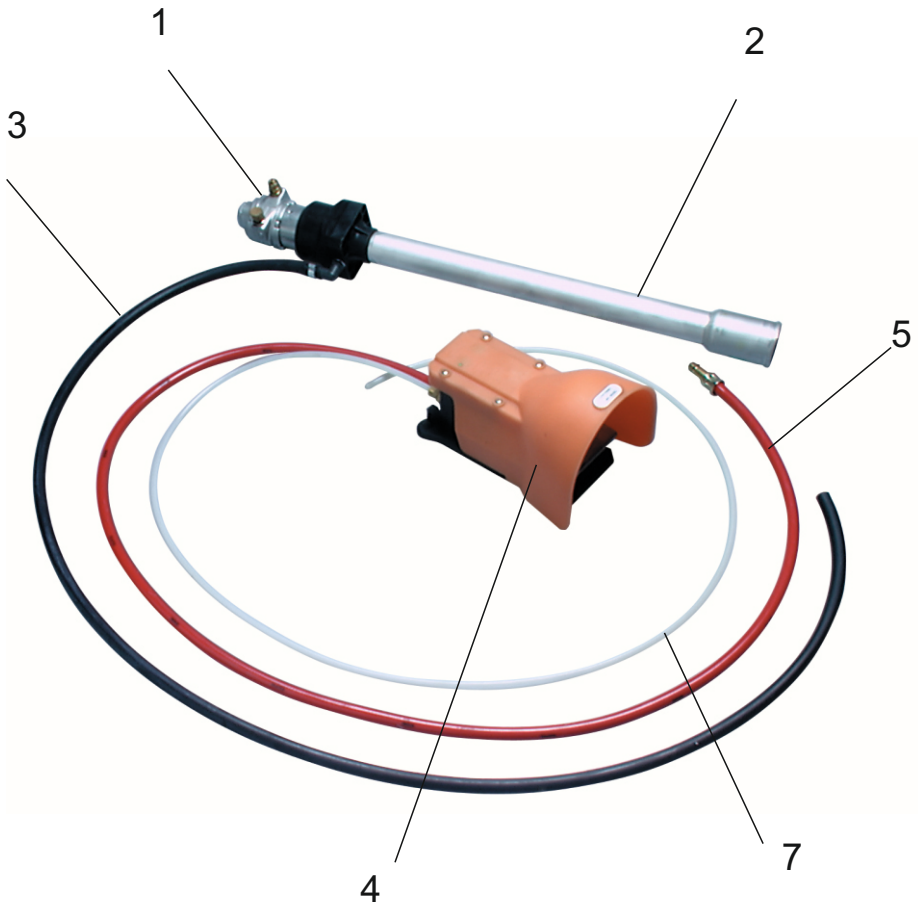

Pos. Bezeichnung

- 1 Motor
- 2 Pumpenrohr
- 3 Abgabeschlauch
- 4 Fußschalter
- 5 Luftversorgungsschlauch
- 6 Fassverschraubung (o.Abb.)
- 7 Luftverbindungsschlauch

7. Inbetriebnahme, Wiederinbetriebnahme und Betrieb

Prüfen Sie die Pumpe vor jedem Gebrauch auf Defekte und ob die Leitungen an Ort und Stelle sind!

Pumpe mit Elektromotor:

Stellen Sie die Stromversorgung her.

Bei der KRP 400 E können Sie nun mit dem Fußschalter den Medienfluss schalten.

Bei der KRP 400/ELS schalten Sie die Pumpe über den Wippschalter ein.

Die KRP 400/EOS hat keinen Schalter und läuft nach dem Einstecken in die Steckdose konstant

Nun fließt das Medium permanent, solange der Pumpe Strom zugeschaltet ist.

Pumpe mit Luftdruckmotor:

Verbinden Sie die Luftversorgungsleitung mit der Pumpe.

Bei der KRP 400 D können Sie nun mit dem Fußschalter den Medienfluss schalten.

Bei der KRP /DOS fließt das Medium permanent, solange diese mit Luft versorgt wird.

Problem / Störung	Ursache	Lösung
Pumpe saugt nicht an	Pumpenrohr verunreinigt	Pumpenrohr reinigen
	Keine Energieversorgung	Energieversorgung wiederherstellen
Förderleistung zu gering	Medium verunreinigt	Medium wechseln
	Medium zu dickflüssig	Pumpe für Medium nicht geeignet
Luftleitung bläst ab	Luftleitung defekt	Luftleitung instandsetzen

9. Entsorgung

9.1 Gerät vollständig entleeren

9.2 Geräteteile unbrauchbar machen.

9.3 Gummi ect. trennen. Materialfraktionen nach den örtlichen und gesetzlichen Bestimmungen entsorgen.

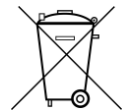

10. Haftung und Gewährleistung

10.1 Bei mangelhafter Wartung, Bedienungsfehlern, Verwendung von nicht konformen Ersatz- oder Anbauteilen erlöschen Gewährleistung und Produkthaftung.

10.2 Der Hersteller haftet nicht bei nicht bestimmungsgemäßigem Gebrauch des

Gerätes oder Missachtung der Sicherheitshinweise.

10.3 Weiterentwicklung der Geräte behalten wir uns vor und werden nicht

