



KRAFTSTOFFMANAGEMENT-SYSTEM



ABGABEEINHEITEN



KITS



PUMPEN



ZÄHLER



ZAPFVENTIL

PANTHER DC

MERKMALE

- ROBUSTER AUFBAU
- LEICHT INSTALLIERBAR
- KOMPAKT KONSTRUIERT
- IP55

Die PANTHER DC ist eine rotierende, selbstansaugende Drehschieberpumpe, die sich für alle Anwendungen eignet, bei denen der Volumenstrom eine wesentliche Rolle spielt. Dieses Gerät ist mit eingebautem Filter (500µ) und Bypassventil ausgestattet. Die 24/12 V-Ausführung ist mit beiden Spannungen einsetzbar.

LEISTUNGSPARAMETER

BIS ZU

70 L/MIN

VOLUMENSTROM

12/24V

SPANNUNG

STROMVERSORUNG

30 MIN

ARBEITSZYKLUS



PANTHER DC



VERPACKUNG

CODE	GEWICHT		VERPACKUNG		
	KG	LBS	MM	ZOLL	STCK./KARTON
FO034000B	7,5	16,5	345X175X255	13,6X6,9X10	1
FO034001C	7,5	16,5	345X175X255	13,6X6,9X10	1
FO034100C	7,5	16,5	345X175X255	13,6X6,9X10	1
FO034101C	7,5	16,5	345X175X255	13,6X6,9X10	1
FO034116C	7,5	16,5	345X175X255	13,6X6,9X10	1



FILTERUNG



TANKÜBERWACHUNG



SCHLAUCHAUFRÖLLER



ZUBEHÖR



MERCHANDISE

PIUSI

B

ANY BIODIESEL

A

LUFT

A

FROSTSCHUTZ

Ad

AdBlue®

B

BIODIESEL

D

DIESEL

F

LEBENS.M.

G

BENZIN

G

SCHMIERM.

K

KEROSIN

O

ÖL

W

WASSER

W

WISCHERFLÜSS.

KENNLINIEN

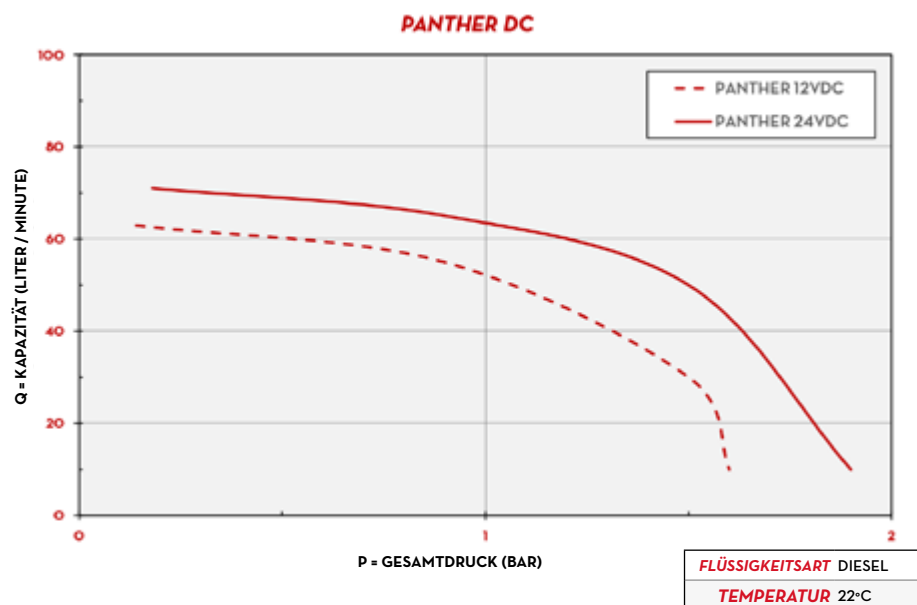

ABMESSUNGEN

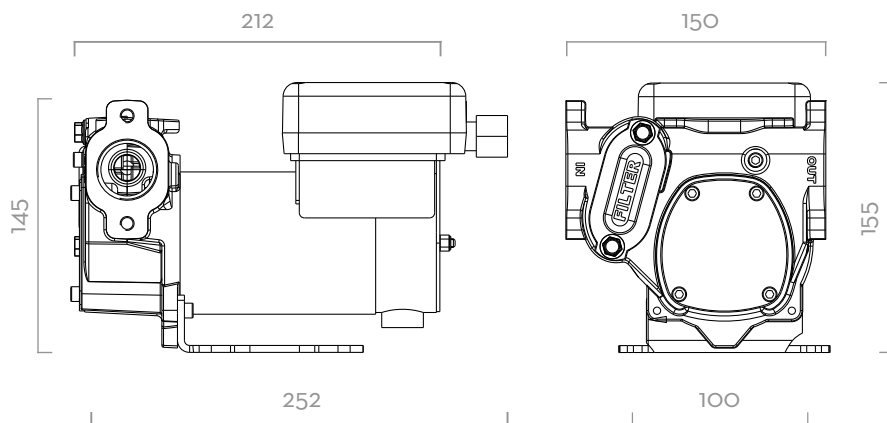

Maße in Millimetern

LIEFERUMFANG

- PANTHER-GLEICHSTROMPUMPE
- BEDIENUNGSANLEITUNG

EINZELHEITEN



EIN/AUS-SCHALTER



1" BSP, MIT GEWINDE



EINGEBAUTER FILTER

MATERIALIEN

- GEHÄUSE: GUSSEISEN
- ROTOR: SINTERSTAHL
- FLÜGELZELLEN: ACETALHARZ
- MOTOR: ALUMINIUMGEHÄUSE



PUMPE

- > MAX. 6M (20FT),
- > ANSAUGSCHLAUCH Ø 1" MIN.,
- > MAXIMALE SAUGHÖHE:
- 2 M (7 FT) OHNE RÜCKSCHLAGVENTIL
- 4 M (14FT) MIT RÜCKSCHLAGVENTIL



TANK

TECHNISCHE DATEN

CODE	BESCHREIBUNG	FLÜSSIGKEITSART	VOLUMENSTROM		SPANNUNG			ARBEIT-SZYKLUS MIN.	DREHZAHL	AUSLASS BSP
			L/MIN	GPM	DC VOLT	STROM. WATT	AMP. MAX.			
FO034000B	PANTHER DC 12V	D	56	14,8	12	300	35	30	2900	1"
FO034001C	PANTHER DC 12V W/CABLE 2MT W/PLIERS	D	56	14,8	12	300	35	30	2900	1"
FO034100C	PANTHER DC 24/12V	D	70 / 35	18,5 / 9,2	24/12	420 / 150	25 / 16	30	3600 / 1800	1"
FO034101C	PANTHER DC 12/24V W/CABLE 2MT W/CLIPS	D	70 / 35	18,5 / 9,2	24/12	420 / 150	25 / 16	30	3600 / 1800	1"
FO034116C	PANTHER DC 12/24V W/CABLE 4MT W/CLIPS	D	70 / 35	18,5 / 9,2	24/12	420 / 150	25 / 16	30	3600 / 1800	1"