



SYSTÈMES DE GESTION DU
CARBURANT



DISTRIBUTEURS



KITS



POMPES



COMPTEURS



PISTOLETS

ST 200 DC

CARACTÉRISTIQUES

- STRUCTURE SOLIDE
- CONCEPTION COMPACTE
- PRÊT À L'USAGE
- FIABILITÉ ÉLEVÉE
- RÉSISTANT

ST 200 DC de PIUSI est une unité de distribution portable 24 V pour les applications à débit élevé. Grâce à son faible poids, l'unité est facile à manipuler et peut être utilisée sur les sites de travail quelles que soient les conditions, aussi bien pour des applications sur réservoirs que mobiles. Grâce à son compteur mécanique K700 (sur demande), ce distributeur solide garantit une précision maximale.

PERFORMANCES

JUSQU'À
185 L/MIN

DÉBIT

24V

TENSION

20 MIN
(40 MIN OFF)

CYCLE DE SERVICE



ST 200 DC



PACKAGING

CODE	POIDS		PACKAGING		
	KG	LBS	MM	INCH	PCS/BOÎTE
FO0318000	18	40	480X370X265	18,9X14,6X10,4	1



FILTRAGE



SURVEILLANCE
DES LIQUIDES



ENROULEUR



ACCESSOIRES



MERCHANDISE

PIUSI

BS

ANY BIODIESEL

A

AIR

A

ANTIGEL

Ad

AdBlue®

B

BIODIESEL

D

DIESEL

F

ALIMENTATION

G

ESSENCE

G

GRAISSE

K

KÉROSÈNE

O

HUILE

W

EAU

W

LAVE-GLACE

GRAPHIQUE

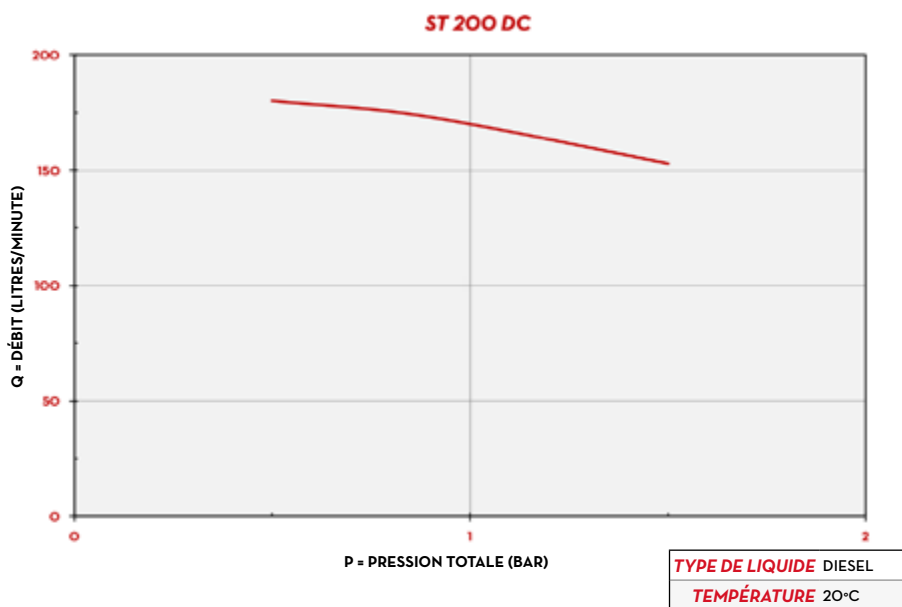

CONTENU DE L'EMBALLAGE

- UNITÉ ST 200 DC
- CÂBLE ÉLECTRIQUE AVEC COLLIERS
- MANUEL D'INSTRUCTIONS

DÉTAILS



INTERRUPTEUR ON/OFF



CÂBLE ÉLECTRIQUE
WITH CLAMPS

DIMENSIONS

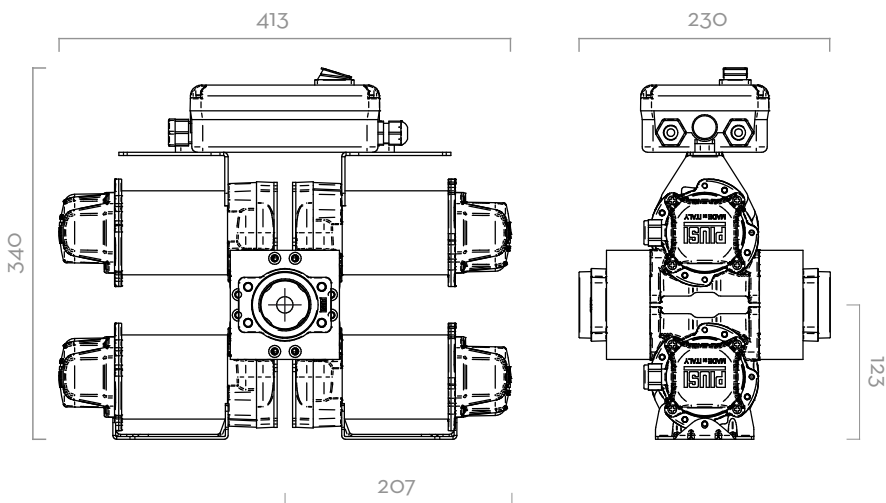

Dimensions exprimées en millimètres

MATÉRIAUX

- CORPS: FONTE
- ROTOR: ACIER FRITTÉ
- AUBES: RÉSINE ACÉTALE
- JOINT: NBR
- ARBRE: ACIER

DONNÉES TECHNIQUES

CODE	DESCRIPTION	TYPE DE LIQUIDES	DÉBIT		TENSION			CYCLE DE SERVICE	POMPE		PRESSION MAX	SORTIE
			L/MIN	GPM	AC V/HZ	DC VOLT	PUISSANCE/WATT	AMP. MAX.	MINUTES	TYPE	N°	BAR
FO0318000	ST 200 DC 24 V	D	185	42-48	24	1200	50	30	BYPASS 3000	4	2	1" 1/2