



SYSTÈMES DE GESTION DU CARBURANT



DISTRIBUTEURS



KITS



POMPES



COMPTEURS



PISTOLETS

# ST 200 AC

## CARACTÉRISTIQUES

- CADRE MÉTALLIQUE SOLIDE
- PRÊT À L'USAGE
- FACILE À DÉPLACER
- RÉSISTANT

ST 200 CA de PIUSI est un distributeur qui permet un ravitaillement à débit élevé grâce aux deux pompes à ailettes électriques pivotantes et à amorçage automatique E120. Doté d'une vanne de by-pass et d'un joint haute fiabilité, le distributeur fonctionne même avec une température de fonctionnement basse et dans toutes les conditions sur le site de travail. Le débitmètre mécanique à engrenages ovales garantit une précision élevée (disponible sur demande). Également disponible avec des roues et une poignée (sur demande) pour faciliter la manipulation.

### PERFORMANCES

JUSQU'À  
**200 L/MIN**

DÉBIT

FONCTIONNEMENT

**AC**

CONTINU

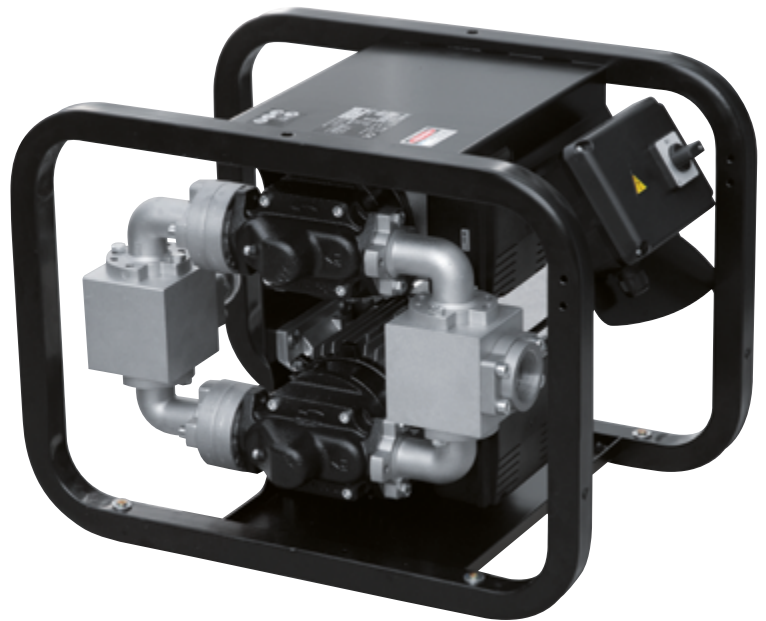

ST 200 AC



HANDY KIT : VERSION AVEC ROUES ET POIGNÉE

### PACKAGING

CODE	POIDS		PACKAGING		
	KG	LBS	MM	INCH	PCS/BOÎTE
FO0315000	46	101	587X395X420	23,1X15,6X16,5	1
F16860000	-	-	-	-	-



FILTRAGE



SURVEILLANCE  
DES LIQUIDES



ENROULEUR



ACCESSOIRES



MERCHANDISE

**PIUSI**

BS

ANY BIODIESEL

A

AIR

A

ANTIGEL

Ad

AdBlue®

B

BIODIESEL

D

DIESEL

F

ALIMENTATION

G

ESSENCE

G

GRAISSE

K

KÉROSÈNE

O

HUILE

W

EAU

W

LAVE-GLACE

## GRAPHIQUE

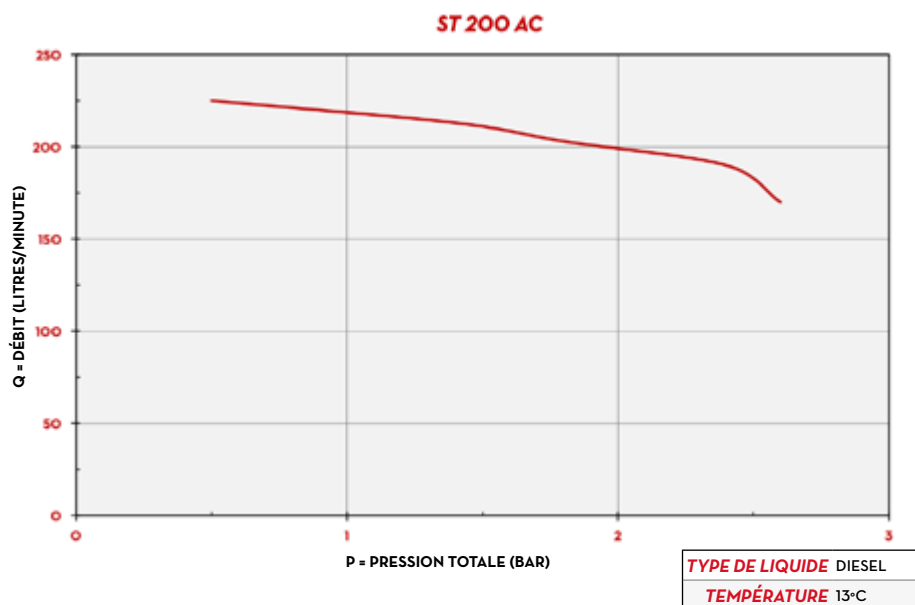

## CONTENU DE L'EMBALLAGE

- UNITÉ ST 200 AC
- MANUEL D'INSTRUCTIONS

## DÉTAILS



INTERRUPTEUR ON/OFF

## DIMENSIONS

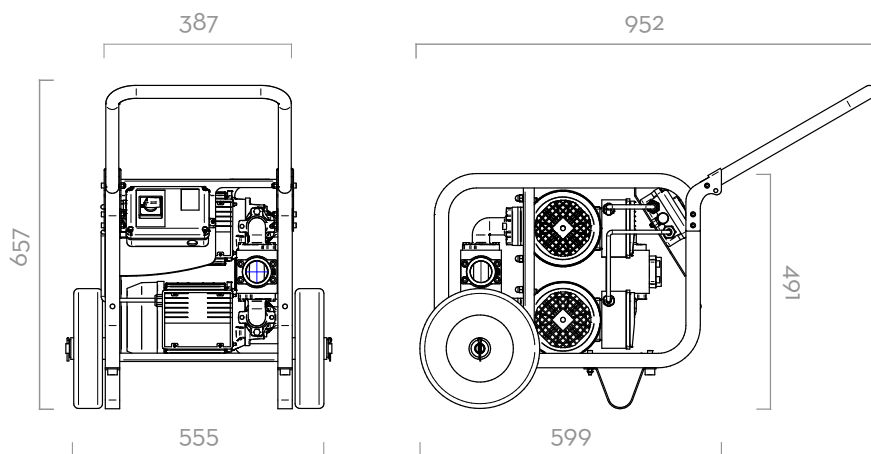

Dimensions exprimées en millimètres

## MATÉRIAUX

- CORPS: FONTE
- ROTOR: ACIER FRITTÉ
- AUBES: RÉSINE ACÉTALE
- JOINT: VITON
- ARBRE: ACIER

## DONNÉES TECHNIQUES

CODE	DESCRIPTION	TYPE DE LIQUIDES	DÉBIT		TENSION			POMPE		PRESSION MAX	SORTIE
			L/MIN	GPM	AC V/Hz DC VOLT	PUISSANCE WATT	AMP. MAX.	TIPO	N°	BAR	BSP
FO0315000	ST 200 BASIC	D	200	52,7	230/50	2050	10	E 120	2	2,5	1" 1/2
F16860000	HANDY KIT (MANIPULER + WHEELS)	D	-	-	-	-	-	-	-	-	-